

6 5 4 3 2 1

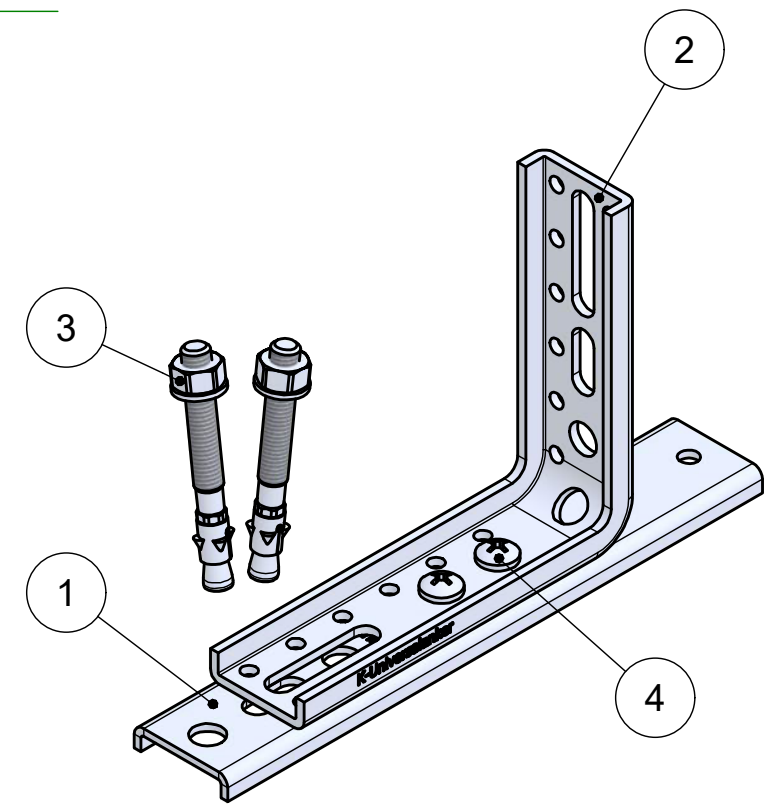
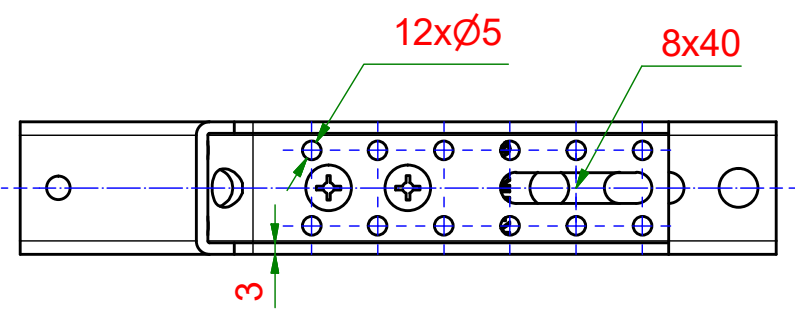
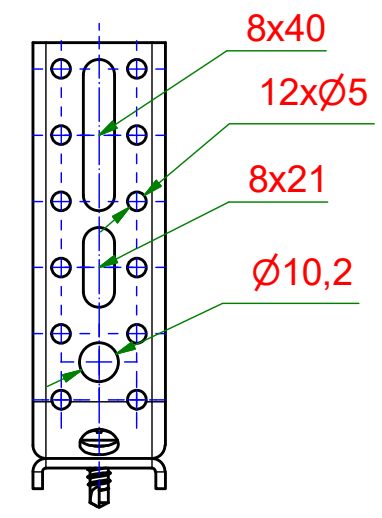
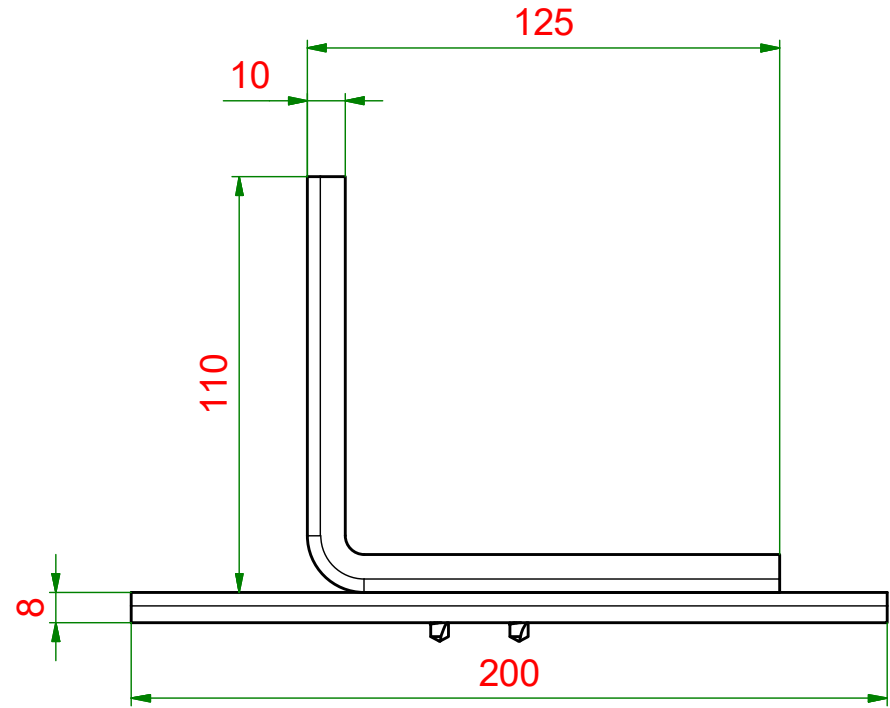
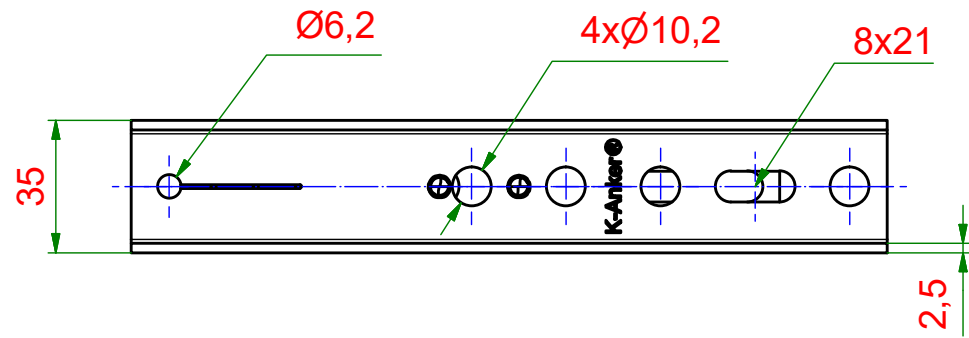

Teilleiste		
Pos.	Stk.	Bezeichnung
1	1	EL-Anker - U-Profil
2	1	Verbindungswinkel
3	2	Schwerlastdübel
4	2	Bohrschraube-LK

KNELSEN
Entwicklung und Herstellung

Knelsen GmbH
Am Schlinge 26
33154 Salzkotten
Tel.: 05258 / 93766-95
Fax: 05258 / 93766-97
www.knelsen.de
info@knelsen.de

Datum		Name	
Erstellt	18.10.2021	R.Heiermeier	
Genehmigt			
Allgemeintoleranzen nach ISO 2768-m			
Schutzvermerk nach DIN ISO 16016 beachten			

Material: verzinkter Stahl	
Maßstab: 1 : 2	Masse: 0,4 kg
Titel, Beschreibung	
BAP-SLK-200 U110x125	
BAP-Schwerlastkonsole	
Bauteilnummer / Zeichnungsnummer	
405210	
Blatt 1	
A3	

6 5 4 3 2 1